

GALICUBE

- I** RIBALTA-ANTA
- GB** TILT-BEFORE-TURN
- F** O-B SYSTEME INVERSÉ
- E** O-B SISTEMA LOGICO
- P** BASCULANTE
- D** KIPP-DREH
- NL** KIPDRAAI RAAM
- PL** UCHYLENIE PRZED ROZWIERANIEM
- GR** ANAKLINOANOIGOMENOYE
- RUS** ОТКИДНО - ПОВОРОТНОЕ ОТКРЫВАНИЕ
- SCR/HR** OTKLOPNO-ZAOKRETNO OTVARANJE

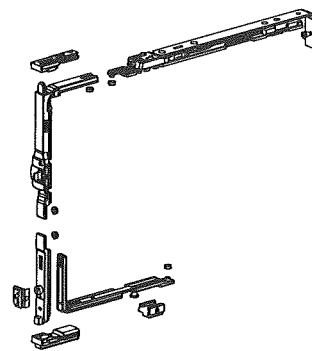

ART.1463A

Kit meccanismo base Ribalta-Anta con braccio piccolo
 Basic-kit for T-B-T with short arm
 Kit de base O-B systeme inverse avec compas court
 Kit base para apertura logica con compas pequeno
 Kit do mecanismo da base Basculante com braco pequeno
 Basis-kit fur Kipp-Dreh mit Kurze schere
 Basis kit voor Kipdraai met short ramen
 Zestaw U przed R z krotkimi nozycami
 Βασικό kit ανάκλισης με μικρό ψαλίδι
 Набор откидно-поворотного механизма с короткими ножницами
 Kit mehanizma otklopno-zaokretnog otvaranja sa kratkom makazom

ART.1463B

Kit meccanismo base Ribalta-Anta con braccio medio
 Basic-kit for T-B-T with medium arm
 Kit de base O-B systeme inverse avec compas moyen
 Kit base para apertura logica con compas mediano
 Kit do mecanismo da base Basculante com braco medio
 Basis-kit fur Kipp-Dreh mit mittlere schere
 Basis kit voor Kipdraai met medium ramen
 Zestaw U przed R z srednimi nozycami
 Βασικό kit ανάκλισης με μεσίο ψαλίδι
 Набор откидно-поворотного механизма со средними ножницами
 Kit mehanizma otklopno-zaokretnog otvaranja sa srednjom makazom

ART.1463C

Kit meccanismo base Ribalta-Anta con braccio grande
 Basic-kit for T-B-T with long arm
 Kit de base O-B systeme inverse avec compas long
 Kit base para apertura logica con compas grande
 Kit do mecanismo da base Basculante com braco grande
 Basis-kit fur Kipp-Dreh mit lang schere
 Basis kit voor Kipdraai met long ramen
 Zestaw U przed R z dlugimi nozycami
 Βασικό kit ανάκλισης με μεγάλο ψαλίδι
 Набор откидно-поворотного механизма с длинными ножницами
 Kit mehanizma otklopno-zaokretnog otvaranja sa dugom makazom

